

DEGRASSATORE SOTTO LAVELLO

REVISIONE			
REV	DESCRIZIONE	DATA	APPROVATO
A01	MODIFICATO PIEDI E PROFONDITA NERVA LATERALE	08/10/2019	N.G

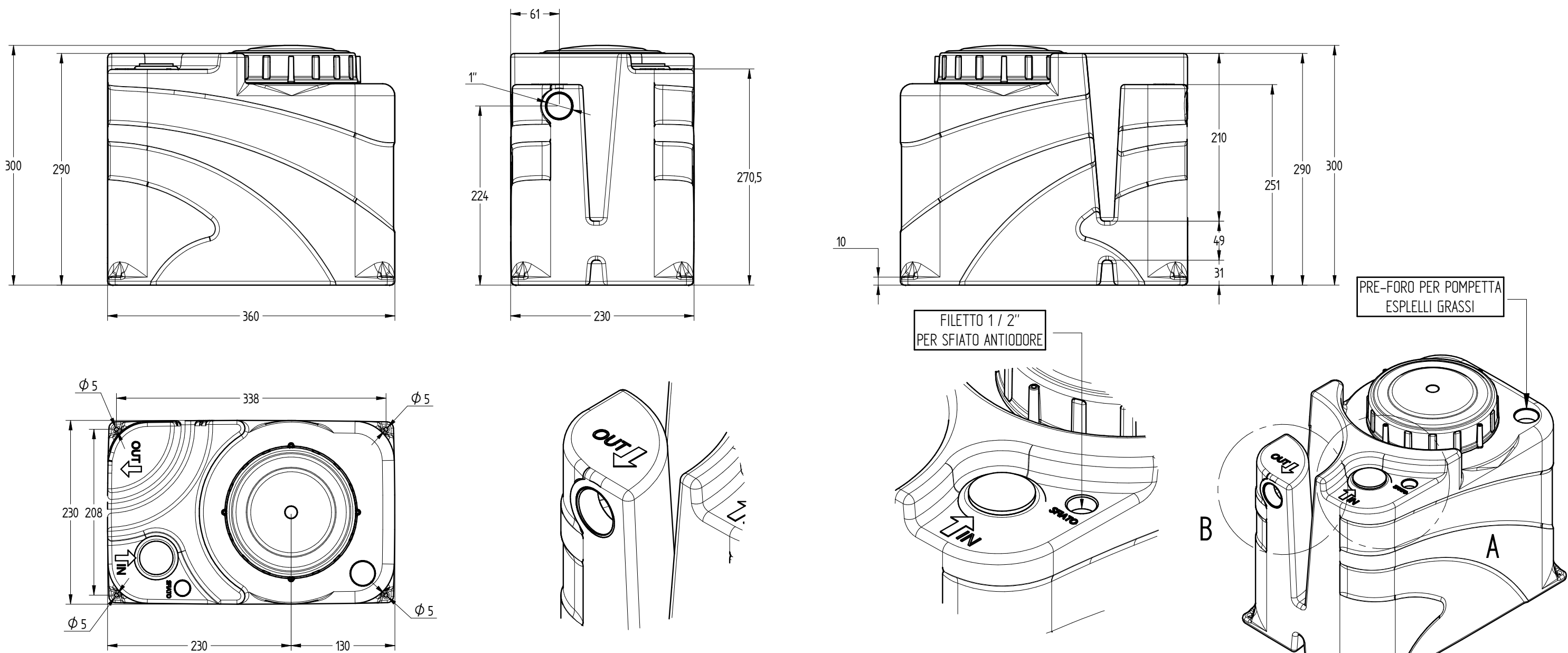

DETTAGLIO B USCITA CON FILETTO OTTONE 1" DETTAGLIO A INGRESSO CON GUARNIZIONE Ø38,5

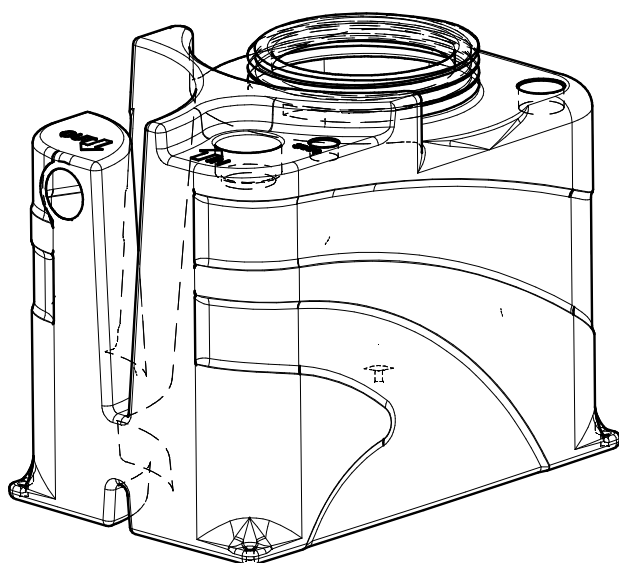

 Starplast www.starplastsrl.it Via dell'Artigianato 43 61028 Mercatale di Sassocorvaro (P.U) Tel. (+39) 0722725108 – Fax (+39) 0722725165 Web site: www.starplastsrl.it e-mail: info@starplastsrl.it Uff. Tecnico Produzione nicolo@starplastsrl.it – ufficiotecnico@starplastsrl.it		REV. N°: REV. N°:	A01	SCALA: 1:5 PESO (kg): 0,0 kg A3
		CODE : CODICE :	ST-NG_2019000239	NAME: DENOMINAZIONE: ASSIEME DEGRASSATORE SOTTOLAVELLO
DRAWER: DISEGNATORE:	Grassi Nicolò	DRAWING OF INDUSTRIE STARPLAST PROPERTY. ALL THE RIGHTS ARE RESERVED. FORBIEN ANY KIND OF REPRODUCTION. DISEGNO DI PROPRIETA' DELL'INDISTRIA STARPLAST. TUTTI I DIRITTI SONO RISERVATI. VIETATA LA RIPRODUZIONE SIA TOTALE CHE PARZIALE.		
CONTROLLED: CONTROLLATO:	Giordano Saltarelli			
DATE: DATA:	08/10/2019	Material / Materiale PE	Unit: Unità di misura:	mm